

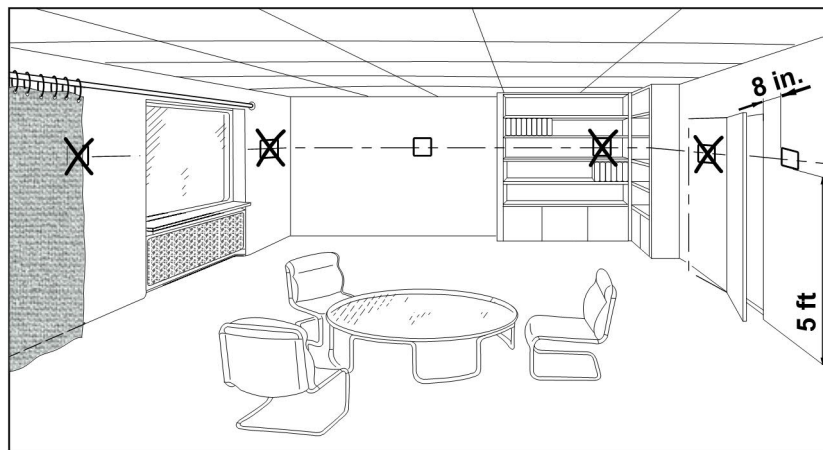

## Smart Thermostat RDS120

- en Mounting instructions
- es Instrucciones de montaje
- fr Instructions de montage

- en **Mounting location** – For proper control performance, do not install in locations marked by X.
- es **Ubicación de montaje** - Para un rendimiento de control adecuado, no lo instale en lugares marcados con X.
- fr **Emplacement de montage** – Pour une régulation correcte, évitez les endroits marqués d'un X.



- en **Overview** - Mount directly on a wall (A) or a conduit box (B).
- es **Descripción general** - Montar directamente en una pared (A) o en una caja de conductos (B).
- fr **Vue d'ensemble** - Montage direct sur un mur (A) ou dans une boîte de jonction (B).

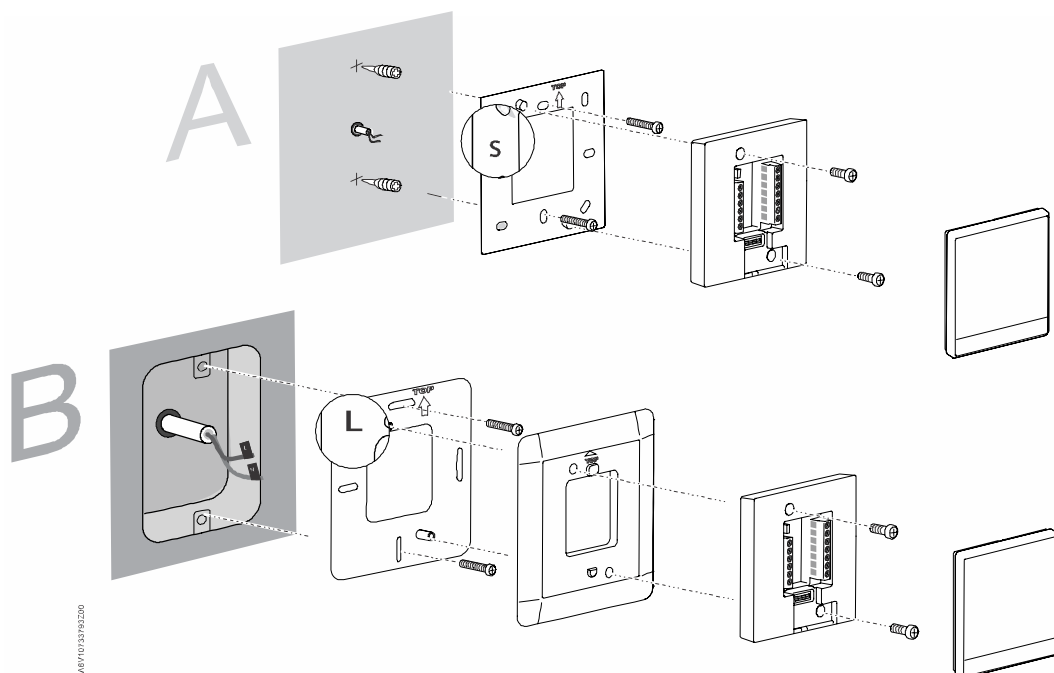

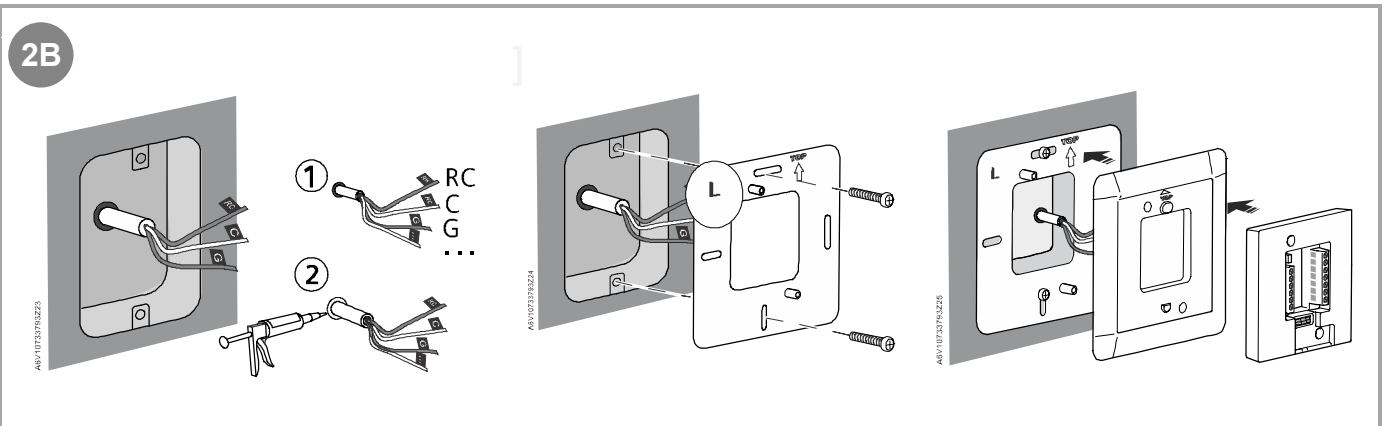
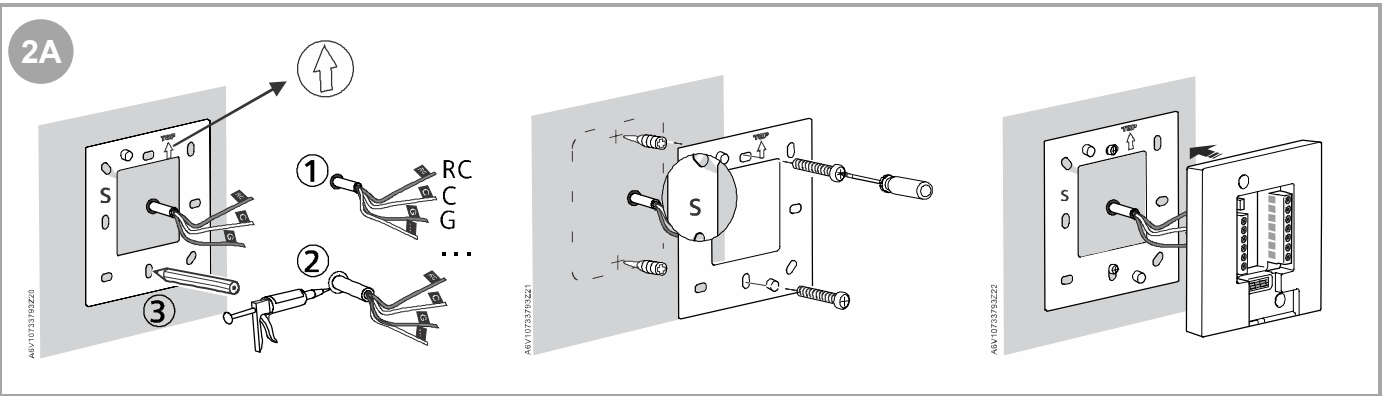
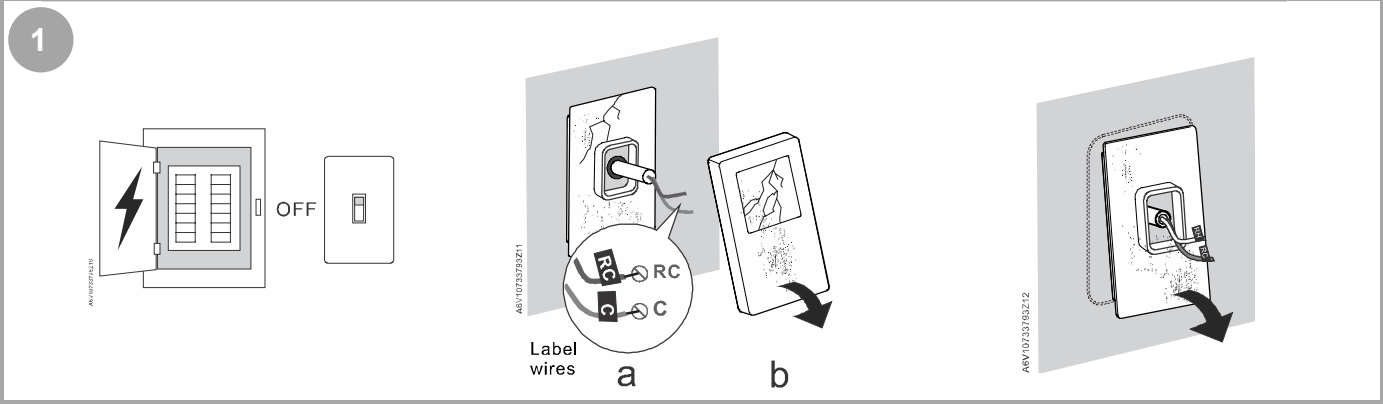

**3**

Max. 1 x 16...20AWG  
 L = 0.3 in.

Torque: 4 in-lbs

M X1 T  
 M X2 T

Wire [AWG]	Max. [ft]
16	300
17	230
18	200
19	160
20	130

4

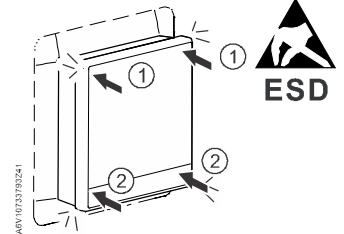
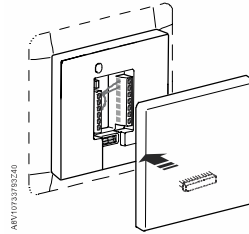
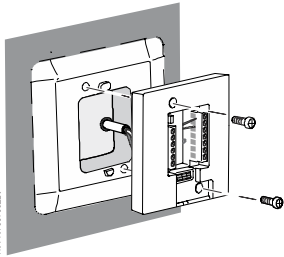

**en Note:** Discharge the static electricity on human body before mounting the front module.  
**es Nota:** Descargue la electricidad estática del cuerpo humano antes de montar el módulo frontal.  
**fr Nota:** Décharger l'électricité statique du corps humain avant d'installer le module frontal.

**en Service**

**es Servicio**

**fr Service**

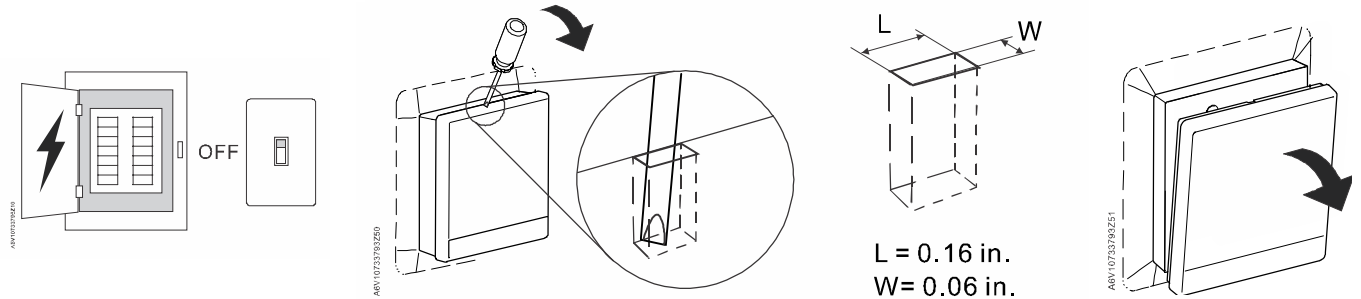

**en Note:** To prevent uncontrolled heating/cooling, remove power from thermostat before removing front module.  
**es Nota:** Para prevenir un calentamiento/enfriamiento descontrolado, desconecte la corriente eléctrica antes de quitar el módulo frontal.  
**fr Nota:** Pour éviter un chauffage/rafraîchissement intempestif, éteignez le thermostat avant de déposer la façade.

**en Wiring**

**es Cableado**

**fr Câblage**

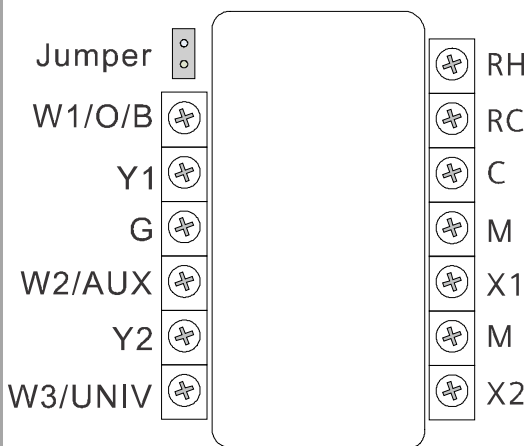

**en Jumper in place**  
**es Puente en su lugar**  
**fr Cavalier en place**

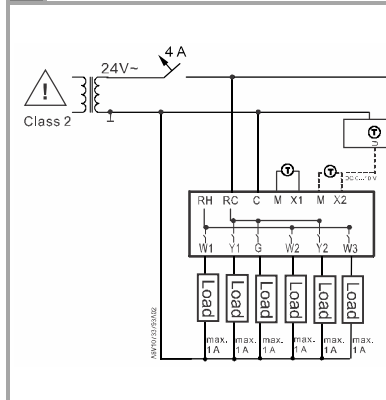

**en Jumper removed**  
**es Puente eliminado**  
**fr Cavalier enlevé**

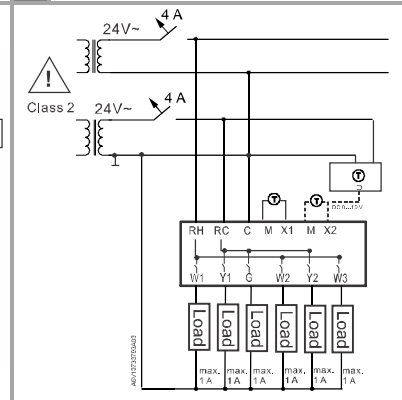

**en Note:**

- For US installations use Class 2 rated power source. For other installations, use circuit breaker(s) with current rated at max 4 A.
- If a single transformer is used, keep jumper RH-RC in place. Connect AC 24 V to the RC terminal, and neutral to terminal C. If separate transformers are used for heating and cooling systems, remove jumper RH-RC. Connect cooling 24 V AC to terminal RC, neutral to terminal C and heating AC 24 V to terminal RH.

**es Nota:**

- Para instalaciones en los Estados Unidos use una fuente de energía clasificada Clase 2. Para otras instalaciones, utilice disyuntor con corriente nominal de 4 A máx.
- Si se utiliza un solo transformador, mantenga el puente RH-RC en su lugar. Conecte el 24 V CA al terminal RC y el neutro al terminal C. Si se utilizan transformadores separados para sistemas de calefacción y refrigeración, retire el puente RH-RC. Conecte la refrigeración 24 V CA al terminal RC, el neutro al terminal C y el calentamiento 24 V CA al terminal RH.

**Nota:**

- Pour des installations US, utiliser une source d'alimentation de classe 2. Pour d'autres installations, utiliser des disjoncteurs de 4 A max. nominal.
- Avec un seul transformateur, laisser le cavalier RH-RC en place. Raccorder le 24 V~ sur la borne RC, et le neutre sur la borne C. Avec des transformateurs distincts pour les systèmes de chauffage et de refroidissement, ôter le cavalier RH-RC. Raccorder le 24 V~ du refroidissement sur la borne RC, le neutre sur la borne C, et le 24 V~ du chauffage sur la borne RH.

	en		es		fr	
	Conventional	Heat pump	Convencional	Bomba de calor	Conventionnel	Pompe à chaleur
G	Fan	Fan	Ventilador	Ventilador	Ventilateur	Ventilateur
Y1, Y2	1-, 2-stage cooling	1-, 2-stage compressor heating/cooling	Enfriamiento en 1, 2 etapas	Compresor de 1, 2 etapas de calefacción / refrigeración	Refroidissement à 1, 2 étages	Compresseur 1, 2 étages chauffage/refroidissement
W1 / O/B	1-stage heating (W1)	For reversing valve, heating (B)/cooling ( O)	Calentamiento en 1 etapa (W1)	Para válvula de inversión, calentamiento (B) / enfriamiento (O)	Chauffage à 1 étage (W1)	Pour vanne d'inversion de cycle, chauffage (B)/refroidissement ( O)
W2/ AUX	2-stage heating	3-stage auxiliary heat	Calefacción de 2 niveles	Calentamiento auxiliar de 3 etapas	Chauffage à 2 étages	Chauffage d'appoint 3 étages
W3 / UNIV	3-stage heating or universal output	4-stage auxiliary heat or universal output	Calefacción de 3 niveles o salida universal	Calor auxiliar de 4 etapas o salida universal	Chauffage 3 étages ou sortie universelle	Chauffage d'appoint 4 étages ou sortie universelle
RH	AC 24 V, heating system	AC 24 V, heating system	24 V CA, sistema de calefacción	24 V CA, sistema de calefacción	24 V~, installation de chauffage	24 V~, installation de chauffage
RC	AC 24 V, cooling system	AC 24 V, cooling system	24 V CA, sistema de enfriamiento	24 V CA, sistema de enfriamiento	24 V~, installation de refroidissement	24 V~, installation de refroidissement
C	AC 24 V, common	AC 24 V, common	24 V CA, corriente	24 V CA, corriente	24 V~, commun	24 V~, commun
M	Common for X1/X2 inputs	Common for X1/X2 inputs	Común para entradas X1 / X2	Común para entradas X1 / X2	Commun pour les entrées X1/X2	Commun pour les entrées X1/X2
X1, X2	Universal input, or potential-free input	Universal input, or potential-free input	Entrada universal o entrada sin potencial	Entrada universal o entrada sin potencial	Entrée universelle, ou entrée à contact sec	Entrée universelle, ou entrée à contact sec

**en Dimensions**  
**es Dimensiones**  
**fr Dimensions**

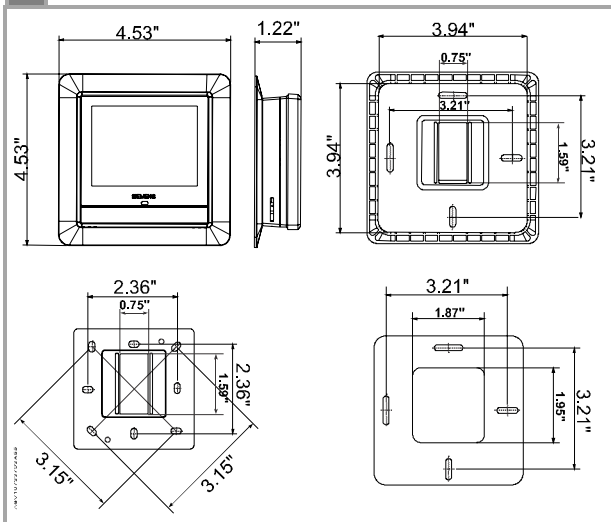

**en Disposal of electrical and electronic equipment**  
**es Eliminación de residuos de dispositivos eléctricos y electrónicos**  
**fr Élimination de déchets d'équipements électriques et élec-troniques**

Conforme a la Directiva europea, para su eliminación, el dispositivo está considerado residuo eléctrico y electrónico, por lo que no se puede desechar como residuo doméstico.

- Deseche el dispositivo a través de los canales previstos para tal fin.
- Tenga en cuenta la legislación local y vigente actualmente.

---

**en**

The device is considered electrical and electronic equipment for disposal in terms of the applicable European Directive and may not be disposed of as domestic garbage.

- Dispose of the device through channels provided for this purpose.
- Comply with all local and currently applicable laws and regulations.

**fr**

Conformément à la directive européenne, l'appareil est considéré comme un déchet d'équipement électrique et électronique destiné à être éliminé, et il ne doit pas être jeté comme un déchet ménager.

- Jetez l'appareil par les voies prévues à cet effet.
- Veuillez respecter la législation locale actuellement en vigueur.